

*Волосьяно А.М. Титов А.М.*

**ДИЗАЙН-ПРОЕКТ**  
**благоустройства**  
**дворовой территории мкд**  
**по адресу: ул.Б.Московская,д.52/9**  
**кадастровый номер 53:23:7100603:5**

Разработчик:  
Начальник участка  
ООО «УК «Береста»  
\_\_\_\_\_/ Петров А.М.  
(подпись) (ФИО)

Великий Новгород  
2019 год

## Пояснительная записка

Комфортность проживания в многоквартирных жилых домах определяется уровнем благоустройства дворовых территорий с учетом организации во дворах дорожно-тропиночной сети, реконструкции озеленения, детских спортивно-игровых площадок, организации площадок для выгула собак, искусственного освещения в вечернее и ночное время, упорядочения парковки индивидуального транспорта, обустроенного места для сбора и временного хранения мусора. Формирование благоприятной и современной городской среды жизнедеятельности является основной целью градостроительной политики, осуществляемой в пределах жилых территорий органами государственной власти Российской Федерации, органами субъектов Российской Федерации и органами местного самоуправления. Анализ обеспеченности дворов элементами внешнего благоустройства показывает, что уровень их комфортности не отвечает современным требованиям жителей города Великий Новгород.

Участие в подпрограмме "Благоустройство дворовых территорий многоквартирных домов Великого Новгорода" муниципальной программы Великого Новгорода "Формирование современной городской среды на территории Великого Новгорода" на 2018 - 2022 годы, утвержденной постановлением Администрации Великого Новгорода от 22.12.17 № 5757 с целью создания безопасных и благоприятных условий проживания граждан, что даст возможность получить субсидии из бюджетов, предоставляемые для осуществления мероприятий, направленных на комплексное благоустройство территорий Великого Новгорода.

Дизайн-проектом предусматривается благоустройство дворовой территории многоквартирного жилого дома в \_\_\_3\_\_\_этажном, \_1969\_\_\_ года постройки. Последний капитальный ремонт асфальтового покрытия производился 1999 году

Земельный участок располагается по адресу:

**ул.Б.Московская,д.52/9**

площадь земельного участка составляет \_3146\_\_ кв.м;

категория земель: земли населенных пунктов.

Минимальный перечень производимых работ, согласно правил благоустройства и дизайна городской среды Великого Новгорода № 1050 от 26.09.2000г.:  
ремонт асфальтового покрытия с установкой бортового камня \_\_\_1268,7\_\_\_ кв.м. и поднятием люков - 8 шт.;, установка \_\_\_2\_\_\_ скамеек и \_\_\_2\_\_\_ урн, обеспечение освещения дворовых территорий \_\_\_0\_\_\_ светильников. Модель скамейки см. приложение №1, модель урны см. приложение №2, малые формы см.приложение №3

В связи с тем, что на данном земельном участке нет дождеприемных колодцев, принято решение по организации вертикальной планировки, благодаря которой по запланированным уклонам поверхности дорог, ливневые стоки попадают в пониженные точки рельефа, т.е. грунт.

Работы производятся в соответствии с согласованным дизайн-проектом организацией имеющей свидетельство о допуске к работам, которые оказывают влияние на безопасность объектов капитального строительства согласно перечню, утвержденному приказом Министерства регионального развития Российской Федерации от 30 декабря 2009 года № 624.

Работы выполняются в соответствии с соблюдением требований СНиП 12-01-2004 «Организация строительства»; СНиП 3.06.03-85 «Автомобильные дороги»; СНиП III-10-

75 «Благоустройство территорий». Все произведенные работы и используемые материалы должны соответствовать техническим и специальным требованиям качества и подтверждаться данными лабораторного контроля.

Все используемые материалы являются экологическими чистыми, не ведут к ухудшению состояния окружающей природной среды.

Места производства работ должны быть ограждены устройствами, на проезжей части дорог – оборудованы соответствующими дорожными знаками для обеспечения безопасности дорожного движения в соответствии с ВСН37-84.

Время производства работ с 9.00 до 19.00 по рабочим дням. Во время производства работ предусмотреть мероприятия, обеспечивающие уровень шума и вибрации, не превышающие нормы СНиП II -12-77 «Защита от шума».





Строительные материалы доставлять по мере необходимости. Каждый день производить уборку. Строительные и другие отходы, образовавшиеся в результате производства работ, должны накапливаться в контейнере либо в мешках с последующим вывозом на полигон бытовых отходов. Складирование отходов на проезжей части, тротуарах и газонах не допускается.

Все работы по благоустройству должны вестись в соответствии с требованиями доступности для маломобильных групп населения.

### Экспликация зданий и сооружений

№ п/п	Наименование	Примечание
1	Многоквартирный дом	Б.Московская,д.52/9
2	Детская площадка с подсыпкой песком	5 элементов

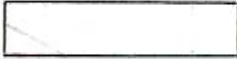
### Условные обозначения

Наименование	Условное графическое изображение
Граница земельного участка	—
Существующие деревья	
Формовка деревьев	
Устанавливаемое ограждение, h=0,5м	
Устанавливаемые бортовые камни БР 100.30.15 или БР 100.20.8	- - - - -
Устройство а/б покрытия мелкозернистого толщиной 0,05м, марка II, тип Б	
Канализационные люки	
Устройство щебеночного покрытия толщиной 0,1м	
Установка урн	X
Установка скамеек	



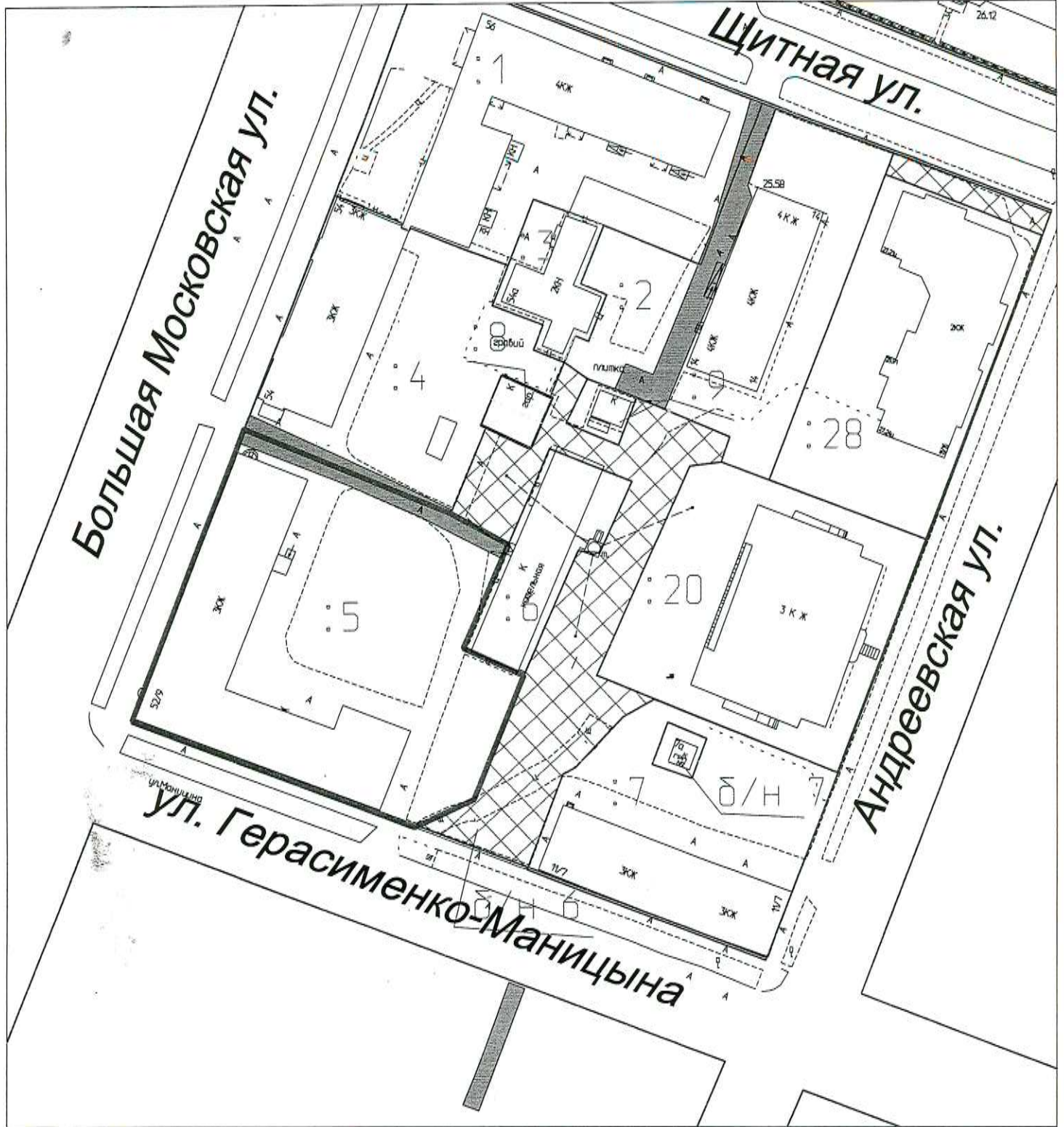

### Ведомость работ

№ п/п	Наименование	Ед. изм.	Количество	Примечание
1	Демонтируемое асфальтобетонное покрытие (фрезерование)	м <sup>2</sup>	700	
2	Устройство а/б покрытия мелкозернистого толщиной 0,05м, марка II, тип Б	м <sup>2</sup>	1268,7	
3	Установка бортовых камней бетонных БР 100.30.15	пм	97	
4	Монтаж ограждения	пм		
5	Формовка деревьев/кустов	шт.	22/6	

6	Установка урн	шт.	2	
7	Установка скамеек	шт.	2	
8	Установка малых форм (карусель, горка, тренажер, песочница, стенка-турник)	шт.	5	
9				



Условные обозначения:

-  - красная линия
-  - граница земельного участка по проекту межевания
-  - земельные участки общего пользования
-  - проезды общего пользования (сервитут)



Сведения об участке:

площадь земельного участка по проекту межевания - 3160 кв.м

Категория земель: земли населенных пунктов

Вид разрешенного использования определяется в соответствии с градостроительным регламентом территориальной зоны СИ.2, утвержденным в составе правил землепользования и застройки в Великом Новгороде, утвержденных решением Новгородской городской Думы от 19.12.96 № 36 (в действующей редакции) или в соответствии с классификатором видов разрешенного использования, утвержденным приказом Минэкономразвития России от 1 сентября 2014 г. N 540 (в действующей редакции)

Сведения ИСОГД из раздела V "Документация по планировке территории"

		Подпись	Дата
Главный специалист	Топилина А.В.		20.08.2018
Зам. председателя комитета	Гребенюк А.В.		20.08.2018

фрагмент проекта межевания квартала 6 Великого Новгорода, утвержденного постановлением Администрации Великого Новгорода от 15.11.2011 № 5020, в части земельного участка по адресу: Российская Федерация, Новгородская область, Великий Новгород, Б.Московская ул., д. 52/9

Лист	Листов
1	1

М 1:1000

Комитет архитектуры и градостроительства Администрации Великого Новгорода

Составлено  
Инж. Топакин А.В.

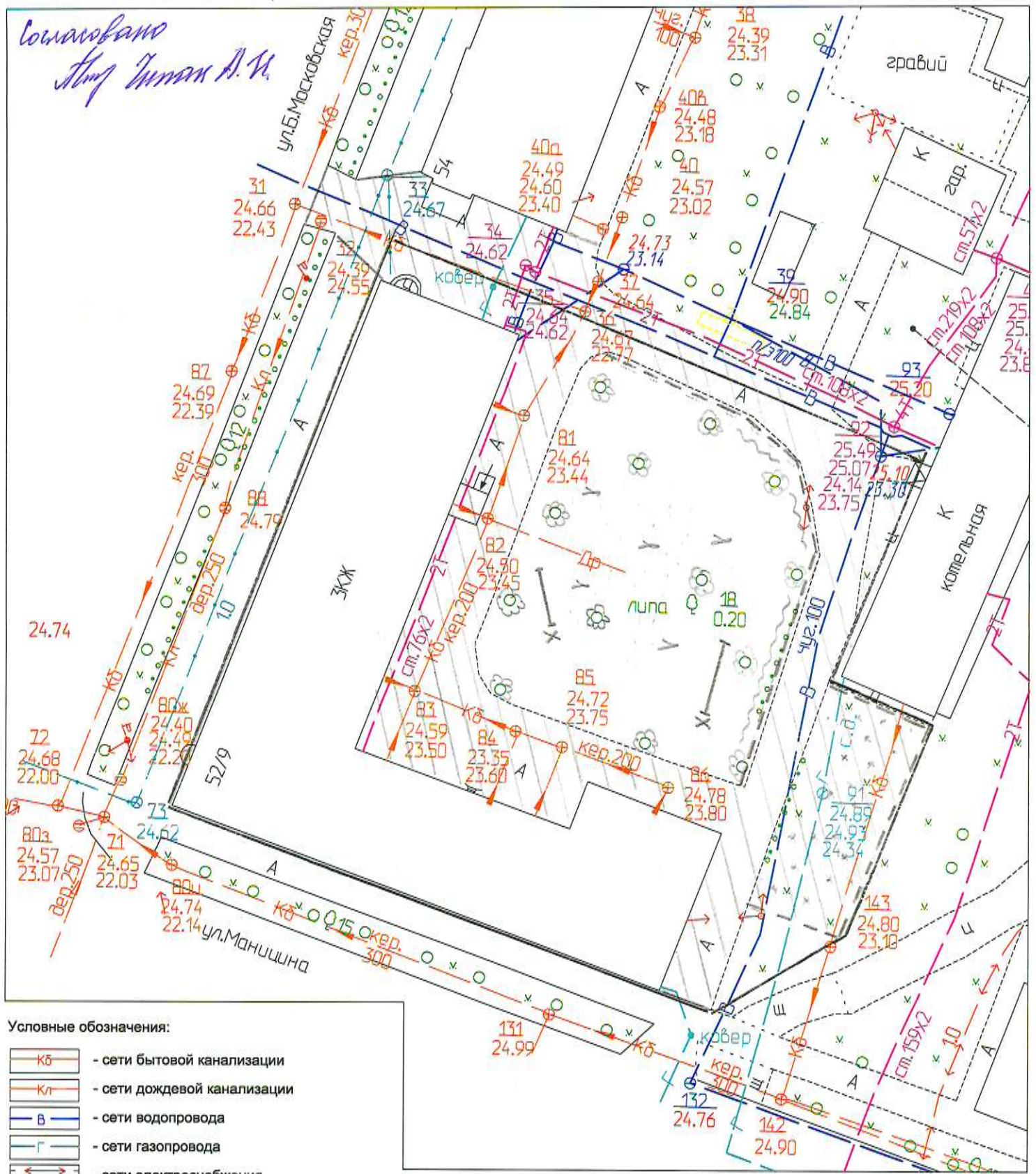

- Условные обозначения:
- KB - сети бытовой канализации
  - Kл - сети дождевой канализации
  - B - сети водопровода
  - Г - сети газопровода
  - E - сети электроснабжения
  - T - сети теплоснабжения
  - C - сети связи

Примечание:  
Топографическая съемка 1996 года  
Требуется обновление материалов съемки

Сведения ИСОГД из раздела IX "Геодезические и картографические материалы"				Лист	Листов
		Подпись	Дата		
Главный специалист	Топина А.В.		08.11.2018	1	1
Зам. председателя комитета	Гребенюк А.В.		08.11.2018		
Большая Московская ул., д. 52/9 квартал 6 Великий Новгород					
Топографическая съемка М 1:500				Комитет архитектуры и градостроительства Администрации Великого Новгорода	



**ТЕРЕМОК**

НАВИГАТОР ОТ МЕТАЛЛИЧЕСКИХ

**АКЦИИ!!!**

март 2019

г. Челябинск, Коммунальное предприятие "Теремок", Челябинская область, 454000, Челябинск, ул. Советская, 23, 25, 27, 28, 30, 32, 34, 36, 38, 40, 42, 44, 46, 48, 50, 52, 54, 56, 58, 60, 62, 64, 66, 68, 70, 72, 74, 76, 78, 80, 82, 84, 86, 88, 90, 92, 94, 96, 98, 100, 102, 104, 106, 108, 110, 112, 114, 116, 118, 120, 122, 124, 126, 128, 130, 132, 134, 136, 138, 140, 142, 144, 146, 148, 150, 152, 154, 156, 158, 160, 162, 164, 166, 168, 170, 172, 174, 176, 178, 180, 182, 184, 186, 188, 190, 192, 194, 196, 198, 200, 202, 204, 206, 208, 210, 212, 214, 216, 218, 220, 222, 224, 226, 228, 230, 232, 234, 236, 238, 240, 242, 244, 246, 248, 250, 252, 254, 256, 258, 260, 262, 264, 266, 268, 270, 272, 274, 276, 278, 280, 282, 284, 286, 288, 290, 292, 294, 296, 298, 300, 302, 304, 306, 308, 310, 312, 314, 316, 318, 320, 322, 324, 326, 328, 330, 332, 334, 336, 338, 340, 342, 344, 346, 348, 350, 352, 354, 356, 358, 360, 362, 364, 366, 368, 370, 372, 374, 376, 378, 380, 382, 384, 386, 388, 390, 392, 394, 396, 398, 400, 402, 404, 406, 408, 410, 412, 414, 416, 418, 420, 422, 424, 426, 428, 430, 432, 434, 436, 438, 440, 442, 444, 446, 448, 450, 452, 454, 456, 458, 460, 462, 464, 466, 468, 470, 472, 474, 476, 478, 480, 482, 484, 486, 488, 490, 492, 494, 496, 498, 500, 502, 504, 506, 508, 510, 512, 514, 516, 518, 520, 522, 524, 526, 528, 530, 532, 534, 536, 538, 540, 542, 544, 546, 548, 550, 552, 554, 556, 558, 560, 562, 564, 566, 568, 570, 572, 574, 576, 578, 580, 582, 584, 586, 588, 590, 592, 594, 596, 598, 600, 602, 604, 606, 608, 610, 612, 614, 616, 618, 620, 622, 624, 626, 628, 630, 632, 634, 636, 638, 640, 642, 644, 646, 648, 650, 652, 654, 656, 658, 660, 662, 664, 666, 668, 670, 672, 674, 676, 678, 680, 682, 684, 686, 688, 690, 692, 694, 696, 698, 700, 702, 704, 706, 708, 710, 712, 714, 716, 718, 720, 722, 724, 726, 728, 730, 732, 734, 736, 738, 740, 742, 744, 746, 748, 750, 752, 754, 756, 758, 760, 762, 764, 766, 768, 770, 772, 774, 776, 778, 780, 782, 784, 786, 788, 790, 792, 794, 796, 798, 800, 802, 804, 806, 808, 810, 812, 814, 816, 818, 820, 822, 824, 826, 828, 830, 832, 834, 836, 838, 840, 842, 844, 846, 848, 850, 852, 854, 856, 858, 860, 862, 864, 866, 868, 870, 872, 874, 876, 878, 880, 882, 884, 886, 888, 890, 892, 894, 896, 898, 900, 902, 904, 906, 908, 910, 912, 914, 916, 918, 920, 922, 924, 926, 928, 930, 932, 934, 936, 938, 940, 942, 944, 946, 948, 950, 952, 954, 956, 958, 960, 962, 964, 966, 968, 970, 972, 974, 976, 978, 980, 982, 984, 986, 988, 990, 992, 994, 996, 998, 1000

3500

Профильная 3200

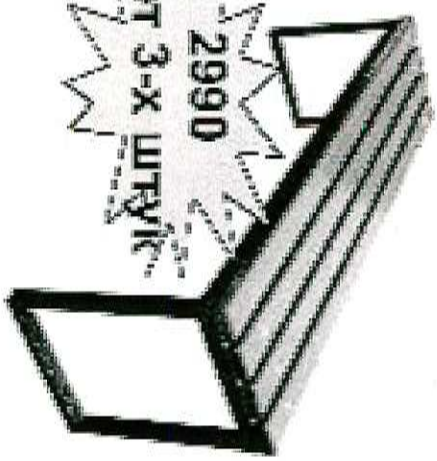

2990

от 3-х штук

4900

Профильная со спинкой 4200



3900

Скоба 3500

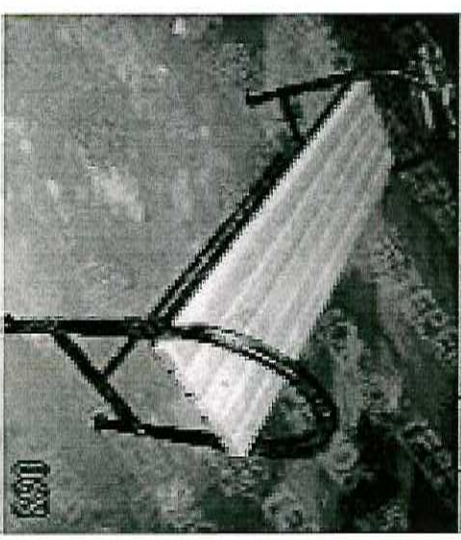

5900

Полукругли 4900

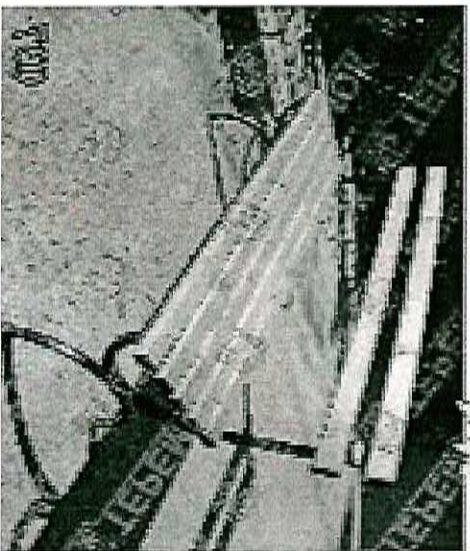

4900

Полукругли 4200



6900

Ажурная 5900

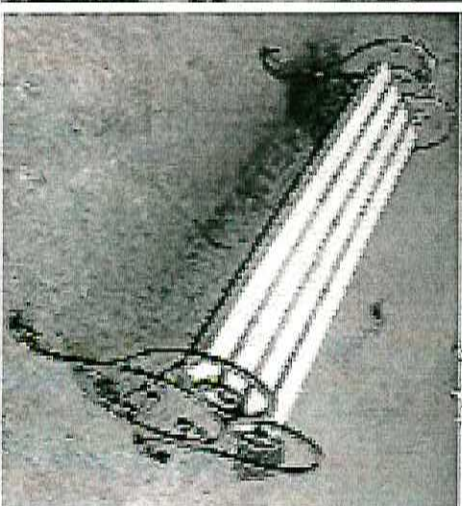

7200

Волна 4900

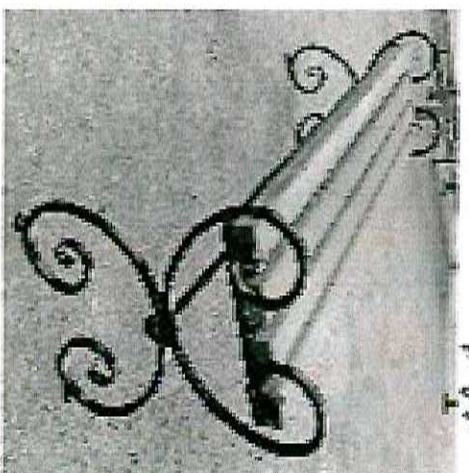

7600

Надежная 6900

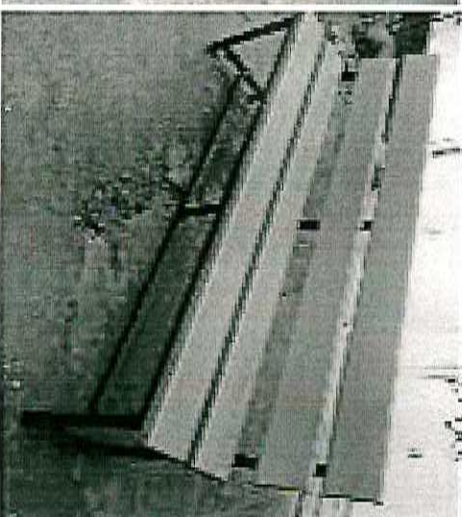





**ТЕРЕМОК**

HEXIMOKAЯ, 57, METPJIJIOHCEHHE

г. Великий Новгород,  
ООО «Теремок», за ул. «С. монт»,  
Деканская, 57  
Тел: (816-2) 15-77-12, 675-500, 675-302, 08

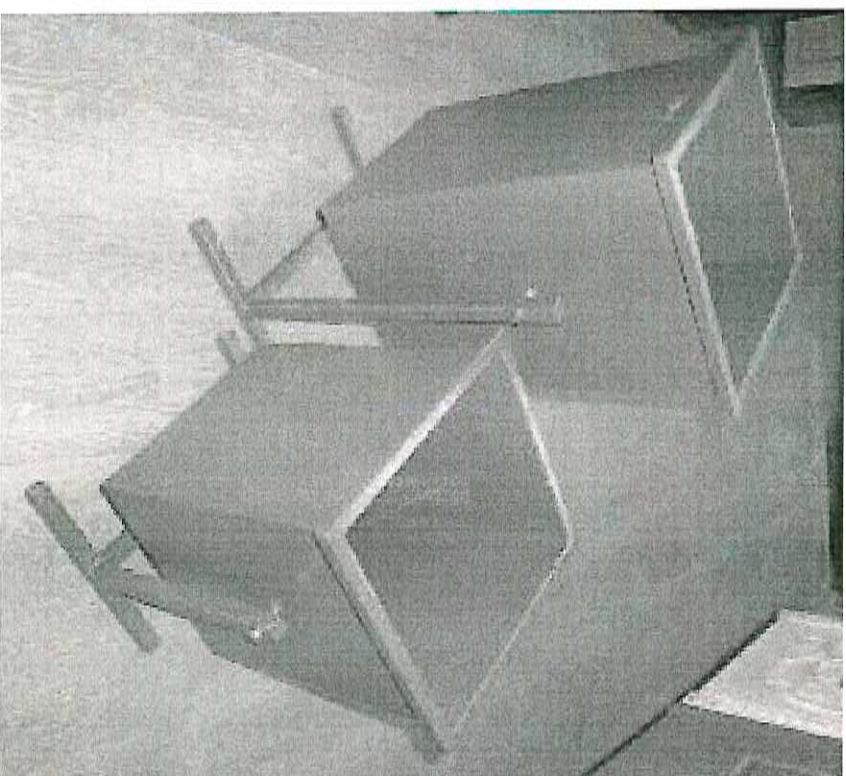

**Урна «Эконом-М» 1800 руб.**

**Высота 340**

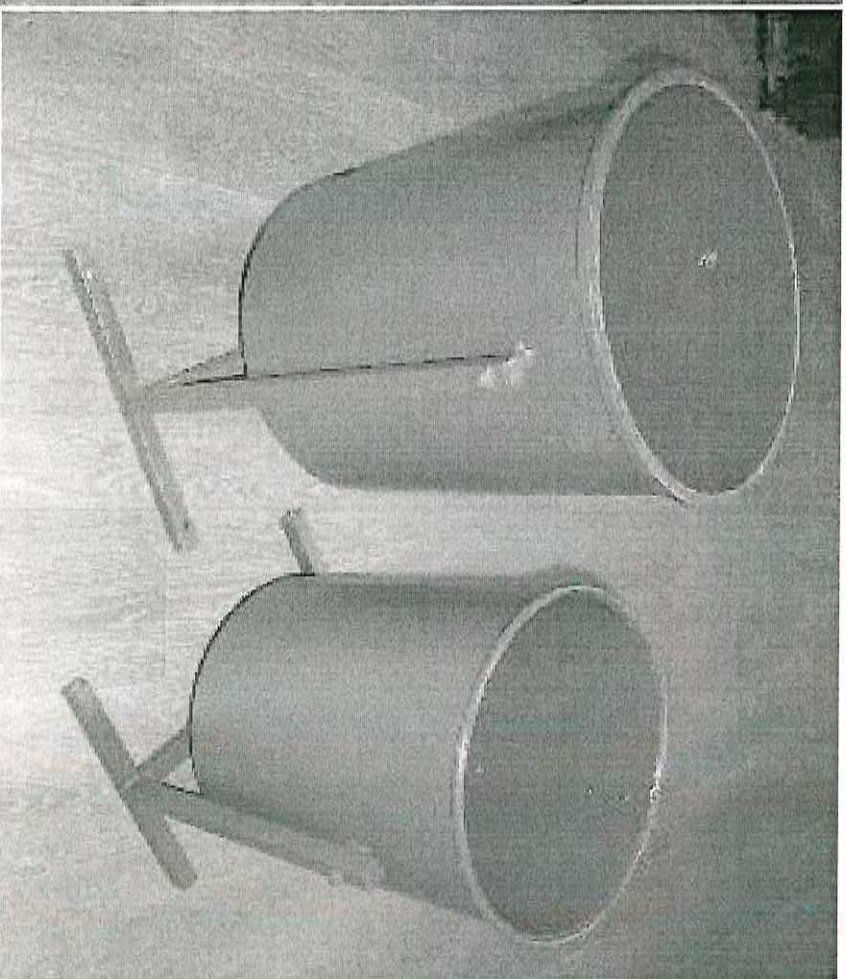

**Урна круглая «Эконом-М» 2200 руб.**

**Высота 320**

**Урна «Эконом-Б» 2400 руб.**

**Высота 410**

**Урна круглая «Эконом-Б» 2800 руб.**

**Высота 360**

- 2500 -

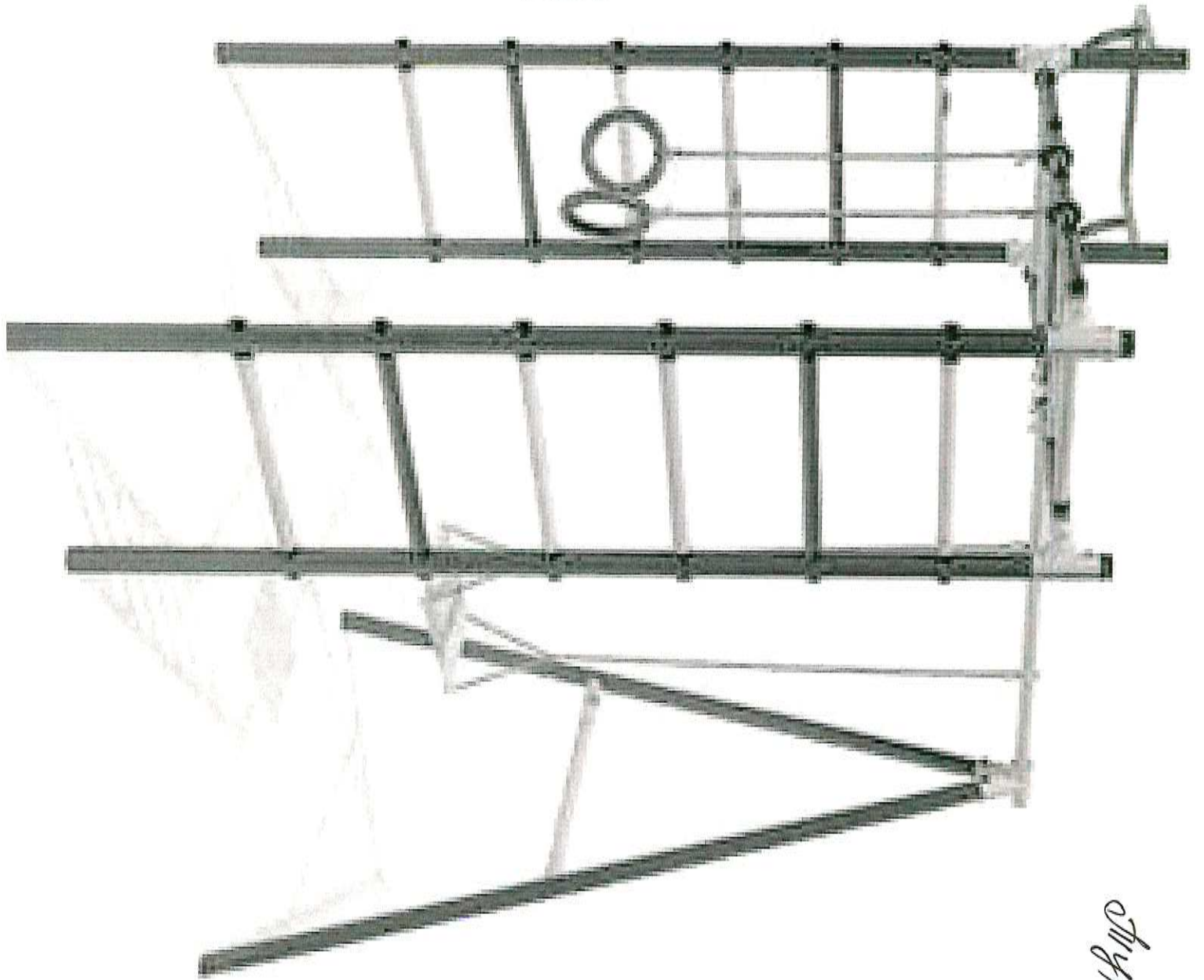

Стыгрукені

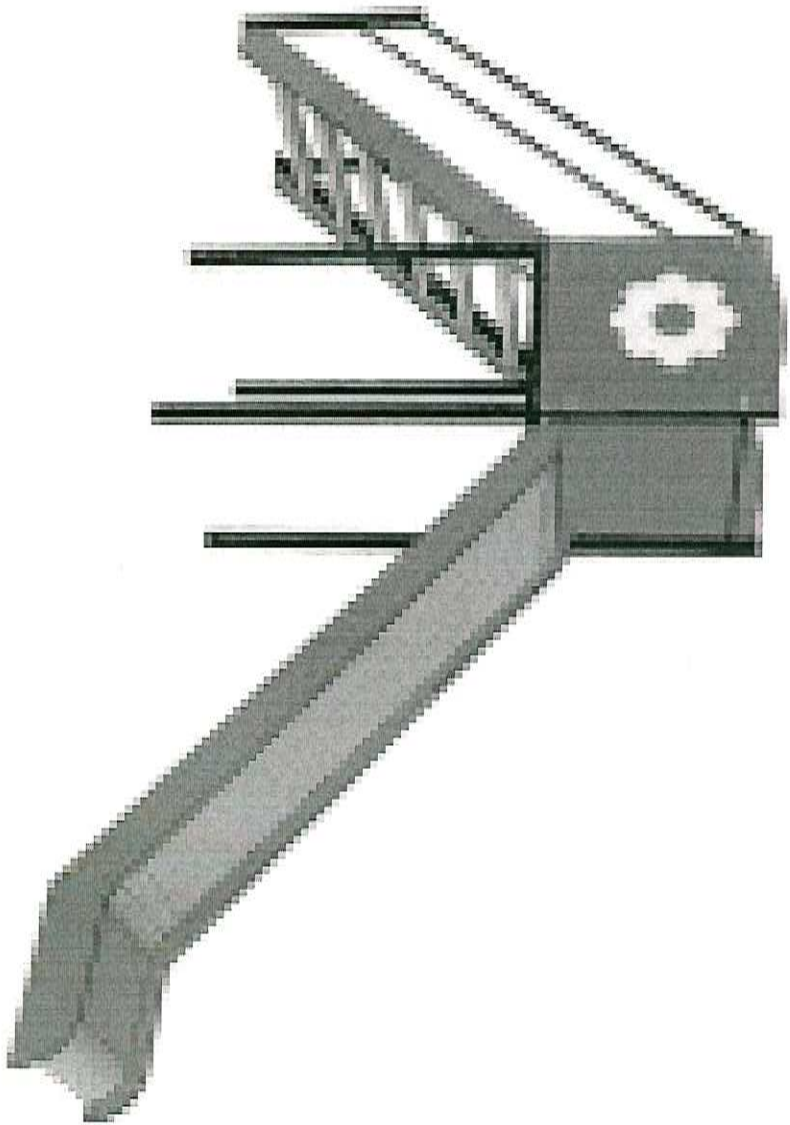

*Sopra*

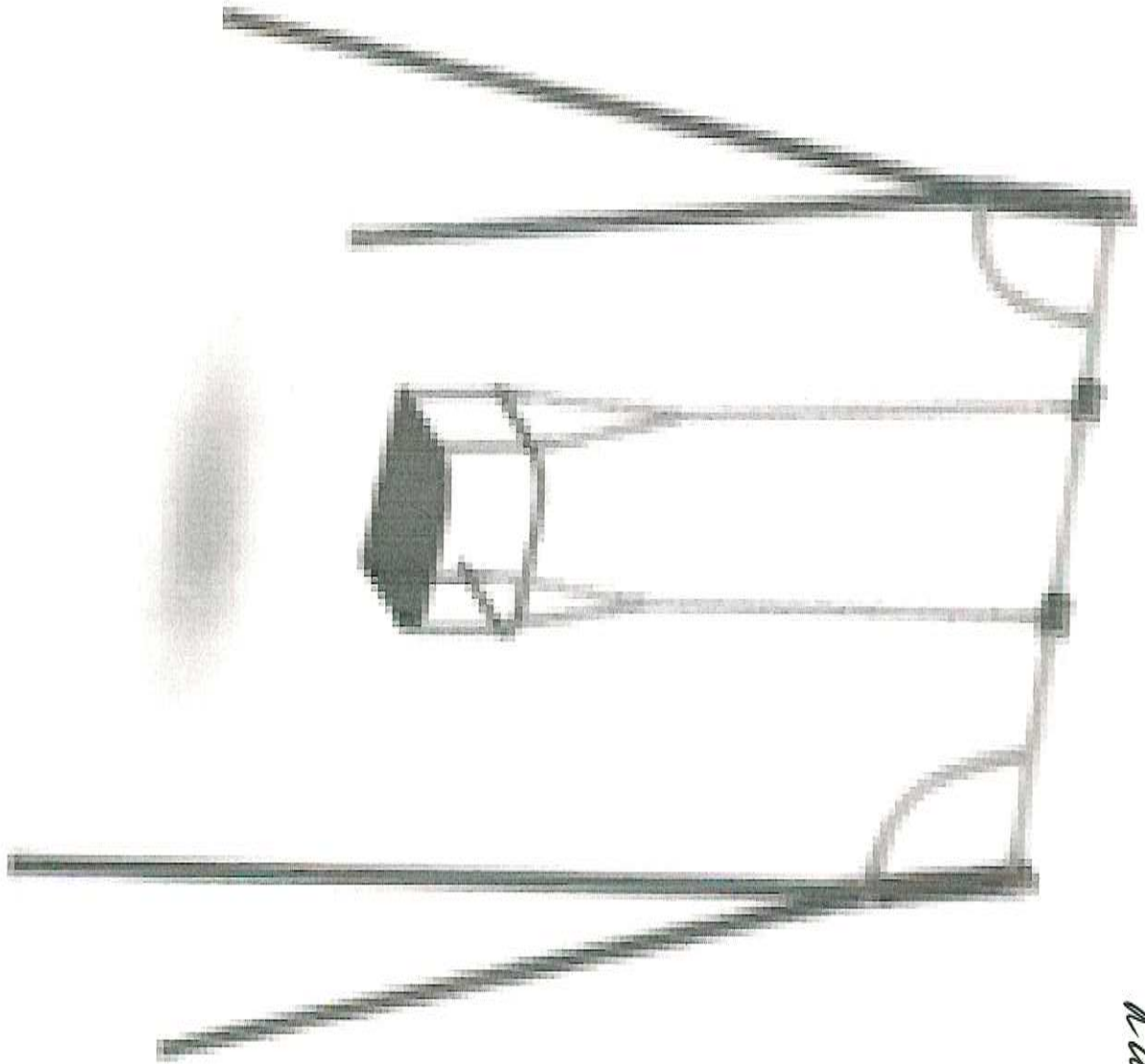

*Ka weeb*

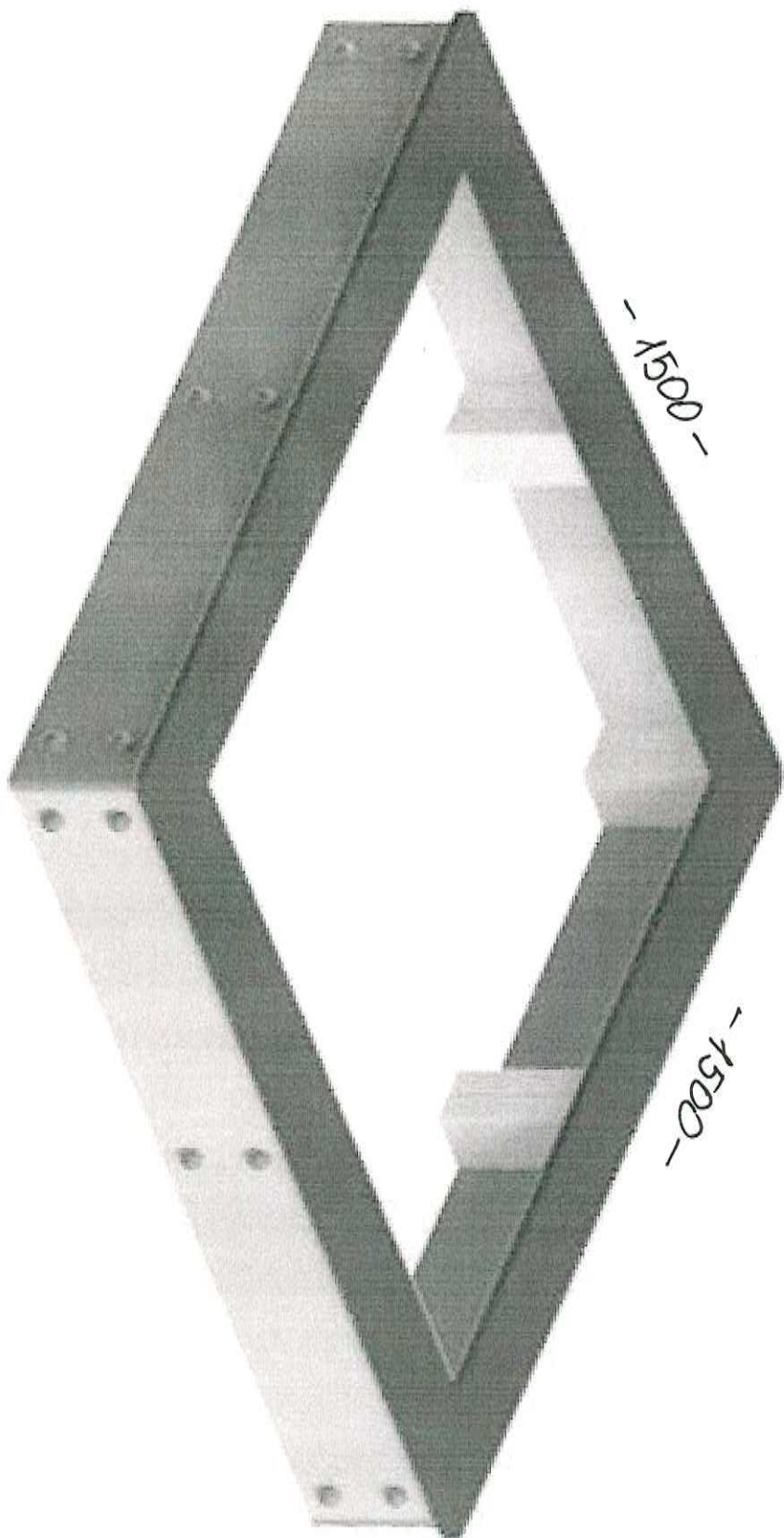

*deco rreger*

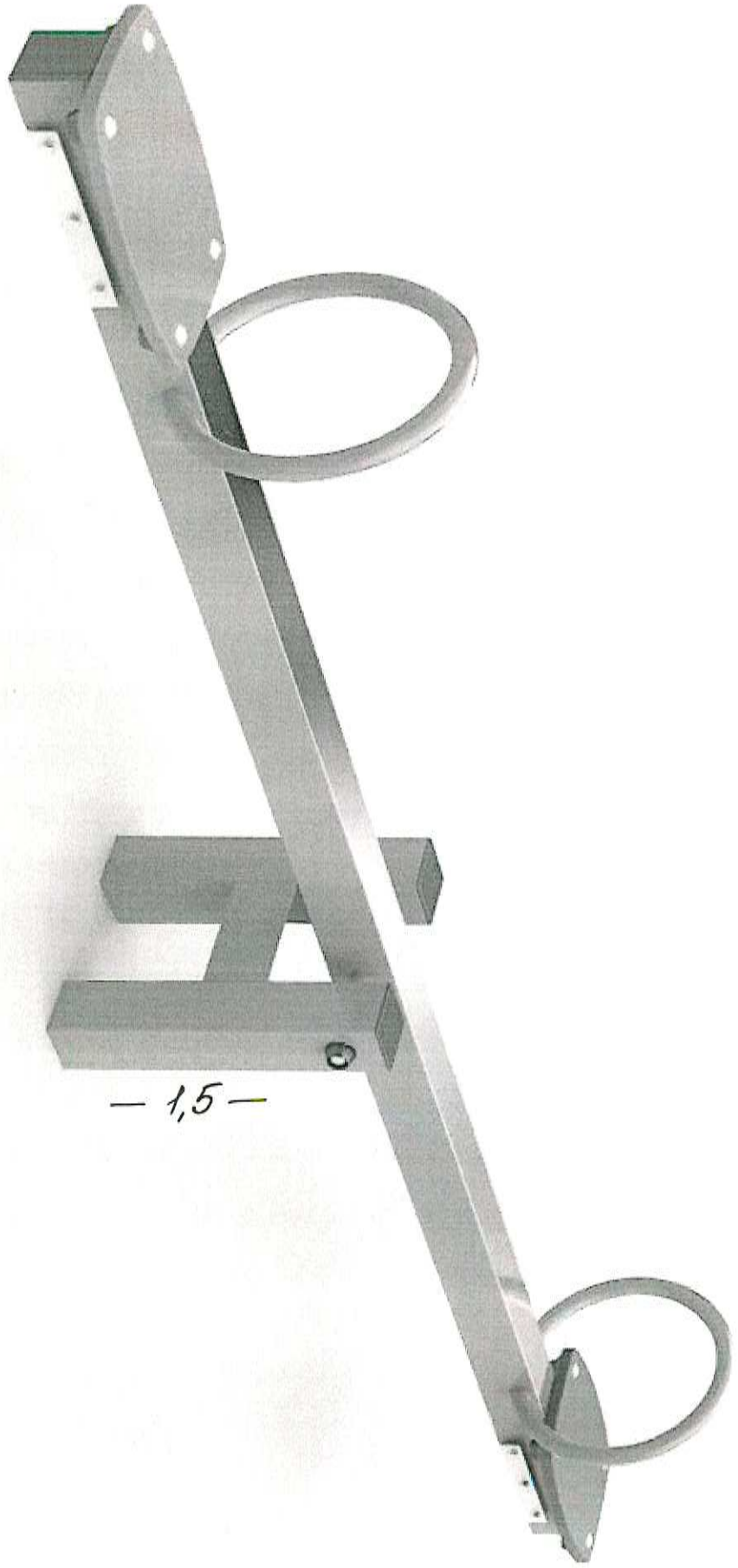

— 1,5 —

*База*